

Réponse à une demande de permission de voirie

Décret no 2005-1676 du 27 décembre 2005 - Arrêté du 26 mars 2007 - Article R 20-47 du code des PC.E.

N° de dossier : 1013471//2210155
Date : 26/09/2023
Contact : TOKORAGI Isabelle

UI AURA - INEO RCC
654 CRS TROISIEME MILLENAIRE
BP
69792 SAINT PRIEST

Bénéficiaire (si différent du demandeur)

Réponse du gestionnaire de voirie instructeur

Conseil Départemental du Cantal - DRD Agence
d'Aurillac
RUE NICEPHORE NIEPCE
15000 AURILLAC

Permission accordée :
Conformément à la PI du 26/09/2023
Date et signature : (Nom et qualité)

Le Responsable de la Maîtrise d'œuvre
DGT - Agence d'AURILLAC

Le 29/09/2023



VINCENT GALIBERN

Niveau d'urgence

Raccordement client : **Non**

Localisation des Travaux

15130 YTRAC - RD18.

Type des travaux	Evaluation en longueur et en nombre			Evaluation du patrimoine		
	Unité	Pose	Dépose	Unité	Pose	Dépose
Canalisation	m. de conduite	6		m. d'alvéole	12	
Câble Enterré	m. de conduite			m. de câble		
Artère aérienne sur potelet	m. d'artère aérienne			m. d'artère		
Artère aérienne sur appui EDF	m. d'artère aérienne			m. d'artère		
Artère aérienne sur appui F.T.	m. d'artère aérienne			m. d'artère		
Armoire de S.R.	unité			m ²		
Borne pavillonnaire	unité			m ²		
Cabine téléphonique	unité			m ²		
Poteau	unité					
Antenne > 12 m	unité			m ²		
Pylône > 12 m	unité			m ²		
Chambre souterraine	unité					
Câble de branchement	m. d'artère aérienne			m. d'artère		
Canalisation autoroute	m. de conduite			m. d'alvéole		
Câble Enterré autoroute	m. de conduite			m. de câble		

Nature des travaux : Réalisation de conduite multiple,

Commentaires : N°COG : IMI-VA-15267/00CX-1 Tranchée sur 6m avec pose de 2Ø45
Echéancier : Date prévue pour le début des travaux : Durée prévisible des travaux : 0.0 Jour(s)
Durée : Permission de voirie accordée jusqu'au 03/12/2033



PROPOSITION D'IMPLANTATION
CONSEIL DÉPARTEMENTAL / PRDI / DGT
AGENCE Aurillac

Intitulé de l'opération : Tranchées

RD n° 18

Demande de : CML pour Orange

Objet de la demande : Branchement Orange

Commune : Ytrac - Lieu-dit : 17 avenue de la République

Le 26/09/2023 , nous soussignés

Monsieur Dominique ROQUES représentant l'agence Départementale
Madame Isabelle TOKORAGI représentant le maître d'ouvrage du réseau

Nous sommes transportés sur les lieux afin d'établir la présente proposition d'implantation des tranchées conformément au tableau ci-après et aux plans joints

Signatures

Le représentant de l'agence départementale

Le représentant du Maître d'ouvrage
Le 26/09/23

Dominique ROQUES

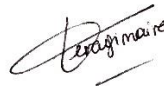

Le Responsable de la Maîtrise d'œuvre
DGT - Agence d'AURILLAC

VINCENT CALIBERN

N° RD	Catégories et niveaux RD Cat.1 niv 1 Cat.1 niv 2a Cat.1 niv. 2b Cat. 2 Cat 3	Repères Plans joints	Côté de la route D ou G suivant le sens des PR	Technique* TT, TE, FD, F, SA	LONGUEUR SOUS DOMAINE PUBLIC						N° du schéma type applicable (schémas annexés à la PI) observations diverses
					Sous Chaussée	Sous accotement			Sous fossé	Sous trottoir	
						En rive de chaussée et jusqu'à 0,75m du bord de ch.	Entre 0,75m et L égal à profondeur de tranchée	Au-delà de L			
18	Cat 3	PR6+155	G	TT	1m					5m	Schéma 9 sous chaussée Schéma 10 sous trottoir

* Techniques :

TT = tranchées traditionnelles

TE = tranchées étroites

FD = Forage dirigé

F = Fonçage

SA= Supports aériens



Schéma n°9 sous chaussée RD catégorie 1 niveau 2b, cat.2 et cat.3 pour tranchée "isolée" et "longitudinale"



Schéma n°10 sous trottoir ou sous accotement revêtu RD catégories 1, 2 et 3

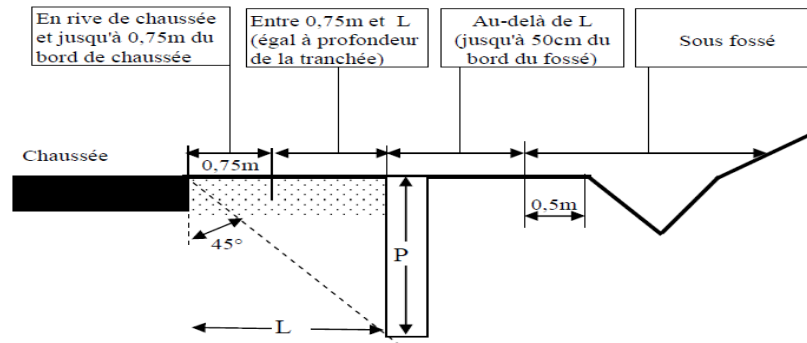

Le Maire d'Ytrac

**à Monsieur le Président
du Conseil départemental du Cantal**

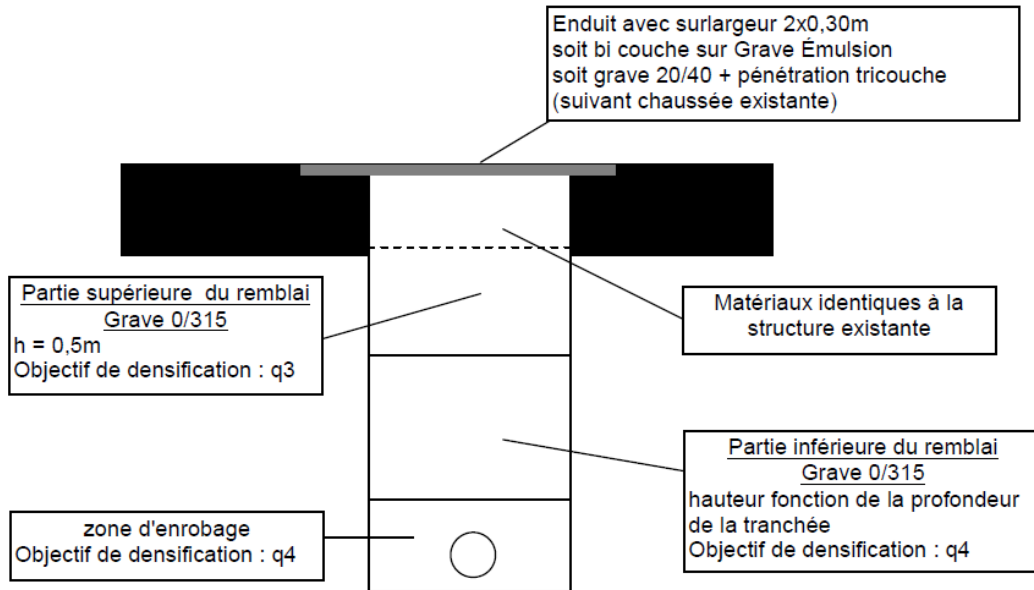
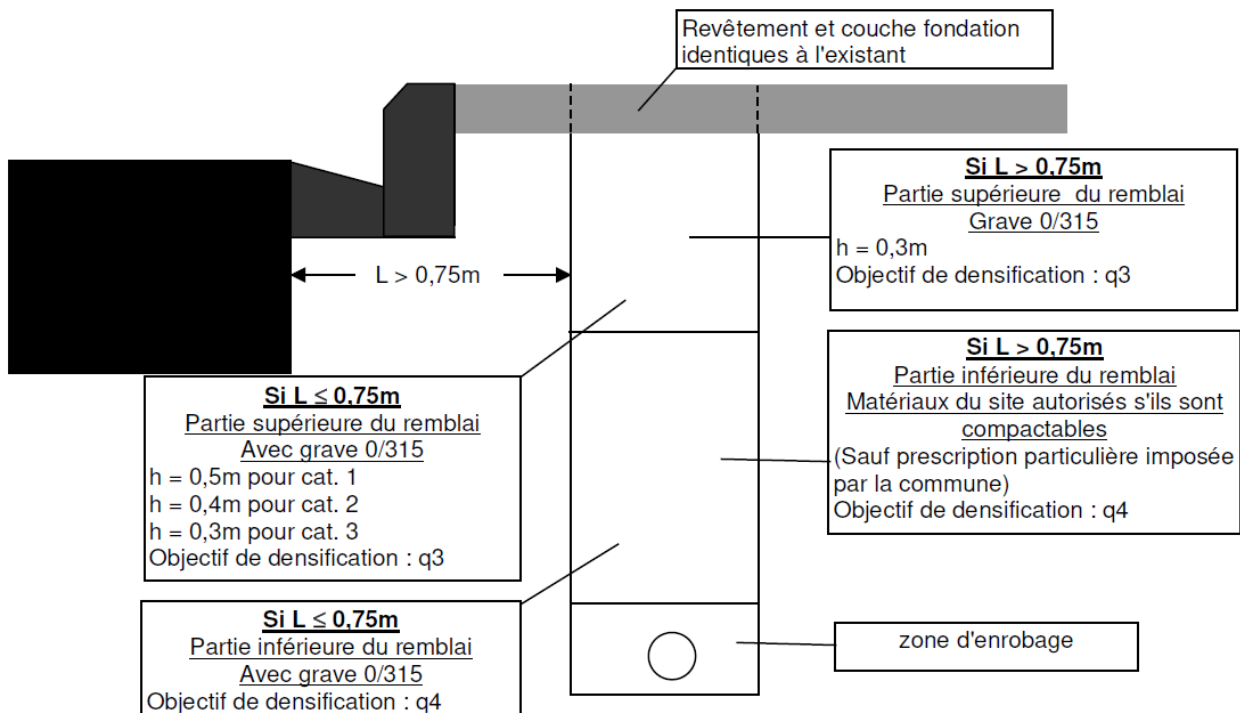
DEMANDE D'AVIS SUR Permission de Voirie

OBJET DE LA DEMANDE :

Demandeur : CML pour Orange

Dates des travaux :

Voie concernée : Route départementale n° 18

Commune : Ytrac

Lieu-dit : 17 Avenue de la République

Description des travaux : Branchement Orange

Prescriptions proposées :

- Remblaiement des tranchées conformément à la proposition d'implantation ci-jointe

AVIS (1) : Favorable - Défavorable pour les motifs suivants :

Le 29/09/2023

Le Maire d'Ytrac

B. GINEL

